

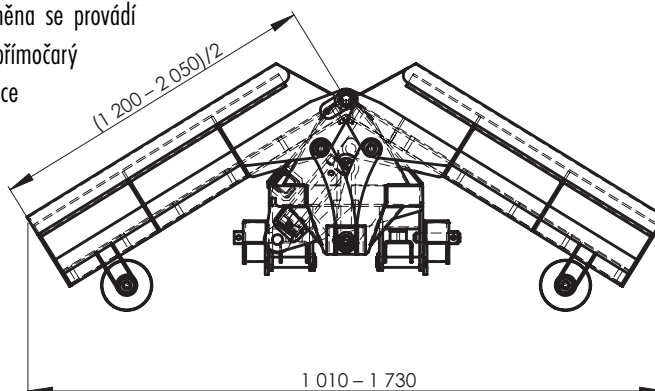

Šípová čelní radlice SRS-120H, SRS-140H, SRS-165H, SRS-188H, SRS-205H

Šípová radlice je především určená k odhrnování a prohrnování sypkých materiálů a sněhu z manipulačních prostor a komunikací. Radlice je hydraulicky naklápěná pomocí hydrauliky přímo z místa řidiče, čímž je usnadněná její manipulace. Jedním přímočarým hydromotorem ovládaným přímo z místa řidiče je ovládáno naklápění nebo rozevírání a zavírání šípu. Tato změna se provádí mechanicky pomocí 2 ks táhel. Na přání lze dodat místo 2 ks táhel druhý přímočarý hydromotor a tím ovládat obě křídla samostatně přímo z míst řidiče. Radlice je vybavena gumovým břitem. Pro snadnější aplikaci k malotraktoru lze dokoupit trojúhelníkový rychlozávěs DRZ-123. Na objednávku lze dodat shrnovací radlici v šířce po 10 mm od 1 200 mm.



Technické údaje

TYP	ŠÍŘKA RADLICE	VÝŠKA RADLICE	ŠÍŘKA ZÁBĚRU	HMOTNOST
SRS-120H	1 200 mm	500 mm	1 010 mm	105 kg
SRS-140H	1 400 mm	500 mm	1 180 mm	110 kg
SRS-165H	1 650 mm	500 mm	1 395 mm	115 kg
SRS-188H	1 880 mm	500 mm	1 585 mm	125 kg
SRS-205H	2 050 mm	500 mm	1 730 mm	130 kg